

CATALOGUE LOCATION



Nouveauté !



CONCEPTION, VENTE, INSTALLATION, DEPANNAGE, MAINTENANCE & LOCATION de cuisines professionnelles.

NOTRE VISION

Nous voulons faire de Service Equipement une entreprise véritablement durable et responsable. Nous sommes particulièrement attentifs à notre rôle social et à la protection de l'environnement. Nous sommes continuellement à la recherche de partenaires ayant ces mêmes valeurs et nous attendons qu'ils soient soucieux de produire des équipements durables et peu énergivores.

NOTRE MISSION

La mission de Service Equipement est d'élaborer et de réaliser, pour ses clients en Suisse, des solutions leur permettant d'optimiser leurs activités en leur offrant une gamme de produits et de services durables et innovants dans les domaines de la préparation et de la distribution de repas, du lavage de la vaisselle, du transport et du stockage.



QUALITÉ
ENVIRONNEMENT
SÉCURITÉ



EMPLOYEUR
RESPONSABLE
2023



**Au service des professionnels de la cuisine
et amateurs de la gastronomie...**

...depuis 1982

BIENVENUE

Notre service LOCATION

Conditions particulière de location
(complément de nos CGV disponible sur service-equipement.ch)

La réservation du matériel se fait une fois le devis signé et à réception de votre paiement (selon conditions de paiement)

- Il est de la responsabilité du locataire d'informer le loueur sur les spécificités du lieu de livraison. Il devra préciser l'accessibilité (pelouse non carrossable, étage, monte charge, escaliers, porte étroite...). Des frais de manutention seront devisés ou directement facturés en fonction de l'infrastructure.
- Les amenées techniques, évacuation d'eau, électricité et gaz (bouteille) sur site sont non fournis et à la charge du locataire.
- Le loueur devra être immédiatement informé en cas de non-fonctionnement de l'objet loué. Le loueur se réserve le droit de décider si l'objet en question est à réparer ou échanger.
- Tout matériel rendu sale, fera l'objet d'une facture supplémentaire.
- Le locataire est responsable du matériel loué, en cas de vol, de détérioration de vandalisme, d'incendie et dégâts d'eau, une indemnité « Casse ou Perte » sera facturée selon les conditions ci-dessous :

Indemnité « Casse ou Perte » = 8 x le tarif semaine

- En cas de désistement dans les 5 jours avant la location, 30% du montant de celle-ci vous sera facturé.
- En cas de restitution anticipée, tout remboursement d'un montant partiel du prix de la location est formellement exclu.
- Le loueur décline toute responsabilité en ce qui concerne les dégâts directs ou indirects, en particulier les dégâts de marchandises.

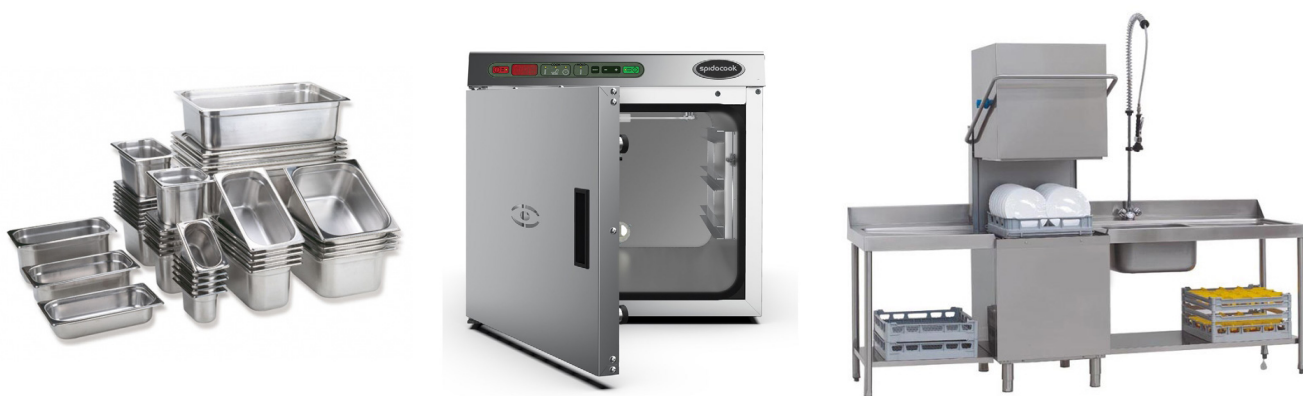



Une location à la SEMAINE, ou au MOIS...

Les prix indiqués correspondent à une durée comprise entre 1 et 7 jours, départ et retour dans nos ateliers, assurés par les soins du locataire.
Livraison, installation et reprise du matériel par nos soins selon tarif sur demande (valable du lundi au vendredi)*

IMPORTANT

Il est de la responsabilité du locataire d'informer le loueur sur les spécificités du lieu de livraison. Il devra préciser l'accessibilité (pelouse non carrossable, étage, monte charge, escaliers, porte étroite...) Des frais de manutention seront devisés en fonction de ces informations.

DURÉE LOCATION

- 1 semaine (1 WE) prix affiché
- 2 semaines (2 WE) prix x 1.4
- 3 semaines (3 WE) prix x 1.7
- 4 semaines (4 WE) prix x 2

PROLONGATION

- Une semaine = (prix x coef. 1) - 10%
- Un mois suivant = (prix x coef. 2) - 10%

CAUTION

Une caution pourra être demandée à la commande.

Exemple :

Location 2 semaines (prix de base 600.- la semaine) :
1 semaine 600.-chf + 1 semaine supp (600 - 10% soit 540.-)

Total pour les deux semaines : 1'140.-

*Livraison/Reprise les weekends & jours fériés : tarif spécial majoré.

SOMMAIRE



CUISSON

page 6



MAINTIEN EN T°C

page 22



BUFFET BOISSONS

page 27



PRÉPARATIONS

page 30



FROIDS

page 34



TRAITEUR

page 40



HYGIÈNE - LAVERIE

page 43



MOBILIERS

page 49

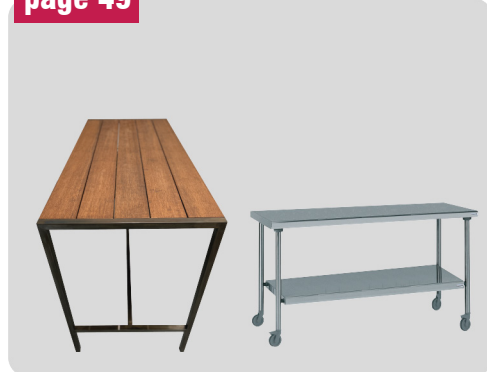

NOUVEAUTÉ à la location, page 53 : Assiettes / Verres / Couverts / Tasses

CUISSON

Tous nos appareils fonctionnant au gaz propane ont été **certifié par un professionnel agréé.**

Ils sont conformes aux normes en vigueur, vous disposerez d'une copie du certificat.

Les bouteilles de gaz ne sont pas comprises dans le prix de l'appareil, vous pouvez les ajouter à votre commande (la prestation comprend la recharge en gaz et non la bouteille).

NOUVEAU !!



POUR RESERVER >>>  info@service-equipement.ch

APPAREILS À RACLETTES	11
BARBECUE À GAZ	08
CHAUFFE SAUCISSES	09
CONSOMMABLES	20
CRÊPES & GAUFRES	10
CUISSON ACCÉLÉRÉE	17
FOUR À PIZZAS	19
FOUR MULTIFONCTIONS	16
FOURNEAUX et CUISEURS	15
FRITEUSES	18
GRILL CHARCOAL	08
KAMADO	08
KEBAB	08
MACHINE à POP-CORN	11
MACHINE à BARBE à PAPA	11
MARMITES & BRAISIÈRES	15
MICRO ONDES	17
PANINIS	09
PLANCHA	09
RECHAUDS & PAELLA	13-14
TOASTER & SALAMANDRES	12

CUISSON



BARBECUE à GAZ

Pliable, Surface de cuisson en Inox
Surface de cuisson : 72 x 40 cm
Détendeur de gaz propane inclus

Dimensions (LxPxH) en mm : 1120 x 660 x 215/900

Poids : 26kg

Puissance : 10kW

250.-^{ht}



GRILL CHARCOAL à GAZ

Grille barraudé à gaz avec 2 brûleurs.
Sur support avec roulettes
Surface de cuisson : 51 x 52 cm
Détendeur de gaz propane inclus

Dimensions (LxPxH) en mm : 635 x 620 x 950

Poids : 50kg

Puissance & Voltage : 2 x 9kw

300.-^{ht}



KAMADO GRILL XL

Barbecue Asiatique en céramique et émaille
Ø de la cuve : 60cm
Fourni avec starter, 3 allume-feux

Dimensions (LxPxH) en mm : 1220 x 810 x 1340

Poids : 80kg

Combustible : Charbon de bois UNIQUEMENT

450.-^{ht}



PRISE T25

KEBAB ÉLECTRIQUE

Equipé de 3 résistances avec thermostats indépendants
Plat collecteur de graisse
Capacité : 35 à 45kg de viande (hauteur de la broche 55cm)

Dimensions (LxPxH) en mm : 530 x 510 x 1000

Poids : 35kg

Puissance & Voltage : 7.5kW / 400V

280.-^{ht}

POUR RESERVER >>>



info@service-equipement.ch

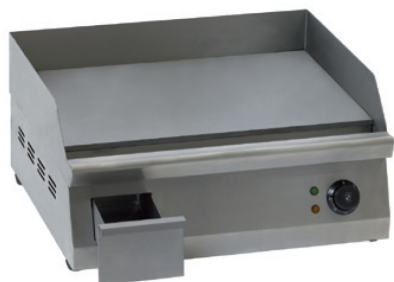

PRISET13

PLANCHA ÉLECTRIQUE

Plaque à snacker en acier lisse,
Avec tiroir de propreté
Surface de cuisson : 54 x 35cm

Dimensions (LxPxH) en mm : 550 x 490 x 270

Poids : 15kg

Puissance & Voltage : 3kW / 230V

150.-^{ht}



PLANCHA GAZ

2 zones de cuisson
Surface de cuisson : 64cm x 34cm
Tout inox

Dimensions (LxPxH) en mm : 400 x 690 x 266

Poids : 20kg

Puissance : 4.5kW

150.-^{ht}



PRISET13

CHAUFFE SAUCISSES

4 plots chauffants, 1 cuve en Pyrex amovible
Thermostat électrique
Capacité : 40 saucisses

Dimensions (LxPxH) en mm : 310 x 325 x 460

Poids : 13kg

Puissance & Voltage : 1kW / 230V

80.-^{ht}



PRISET15

GRILL PANINI SIMPLE

Plaques rainurées en fonte et récupérateur inox amovible,
Equipé d'une minuterie et d'un thermostat (300°C)
Surface de cuisson 34 x 28cm
Capacité : 3 à 4 paninis

Dimensions (LxPxH) en mm : 380 x 550 x 650

Poids : 19kg

Puissance & Voltage : 3kW / 400V

150.-^{ht}



CUISSON



PRISET15

CRÊPIÈRES DOUBLE ÉLECTRIQUE

Crêpière Double avec 2 thermostats de précision et 2 voyants de contrôle.
Ø 40cm

Dimensions (LxPxH) en mm : 840 x 410 x 230

Poids : 40kg

Puissance & Voltage : 4.8kW / 400V

220.-^{ht}



CRÊPIÈRES DOUBLE à GAZ

Crêpière Double avec 2 thermostats de précision et 2 voyants de contrôle.
Ø 40cm

Dimensions (LxPxH) en mm : 860 x 485 x 200

Poids : 36kg

Puissance : 2 x 5.5kW

220.-^{ht}



CRÊPIÈRE SIMPLE à GAZ

Crêpière simple avec sécurité gaz et détendeur gaz propane
Ø 40cm

Dimensions (LxPxH) en mm : 470 x 400 x 185

Poids : 20kg

Puissance : 6kW

120.-^{ht}



PRISET13

GAUFRIER ÉLECTRIQUE

Fer simple bruxelles 4/6
Taille de l'empreinte : 182 x 133 x 28mm
Inclinable à 180° - Chassis en Inox
Capacité : 2 gaufres

Dimensions (LxPxH) en mm : 440 x 260 x 220

Poids : 20kg

Puissance & Voltage : 1.8kW / 230V

150.-^{ht}

POUR RESERVER >>>



info@service-equipement.ch



MACHINE à POP-CORN

Cuve en acier inoxydable avec revêtement antiadhésif
Maintien au chaud, intérieur XXL éclairé
Capacité de remplissage : 85 g de grains de maïs par
fournée

Dimensions (LxPxH) en mm : 535 x 580 x 535

Poids : 12kg

Puissance & Voltage : 800W / 230V

150.-ht



MACHINE à BARBE À PAPA

Le boîtier de la machine est en métal peint et le bol d'un
diamètre de 730 mm est en acier inoxydable.
Productivité de 2.8kg/h

Dimensions (LxPxH) en mm : 730 x 730 x 500

Poids : 15kg

Puissance & Voltage : 900W / 230V

150.-ht



APPAREIL à RACLETTE

Pour 1/2 meule de fromage
Règlage horizontal
Inclinable

Dimensions (LxPxH) en mm : 480 x 270 x 350

Poids : 5.4kg

Puissance & Voltage : 900W / 230V

50.-ht



FORFAIT NETTOYAGE

La remise en état de propreté est comprise dans la location,
cependant le matériel **doit nous être rendu propre.**

Vous ne pourrez pas nettoyer les équipements avant de les
rendre ?

Pensez à souscrire à l'option nettoyage au moment de votre
réservation afin d'éviter des frais de nettoyage plus élevé.



CUISSON



PRISET13

TOASTER 1 étage

Thermostat réglable (50°C à 230°C) et minuterie
Fourni avec 1 grille par niveau
Surface utile : 35 x 22cm par niveaux

Dimensions (LxPxH) en mm : 470 x 250 x 240

Poids : 8.2kg

Puissance & Voltage : 1.7kW / 230V

150.-^{ht}



PRISET13

TOASTER 2 ÉTAGES

Thermostat réglable (50°C à 230°C) et minuterie
Fourni avec 1 grille par niveau
Surface utile : 35 x 22cm par niveau

Dimensions (LxPxH) en mm : 440 x 300 x 400

Poids : 9.8kg

Puissance & Voltage : 3kW / 280V

200.-^{ht}



PRISET25

SALAMANDRE Grand Modèle

Plafond réglable en hauteur, mise en température de 90sec
Surface utile : 60 x 35cm

Dimensions (LxPxH) en mm : 600 x 450 x 500

Poids : 57kg

Puissance & Voltage : 4kW / 400V

350.-^{ht}



PRISET13

TOASTER à CONVOYEUR

Tubes Infrarouge
Hauteur intérieure : 85mm
Surface de cuisson : 33cm x 33.5cm

Dimensions (LxPxH) en mm : 510 x 680 x 455

Poids : 20kg

Puissance & Voltage : 2.65kW / 230V

250.-^{ht}

POUR RESERVER >>>



info@service-equipement.ch



CUISEUR à RIZ

Cuiseur à riz de 10 litres

Dimensions (LxPxH) en mm : 480 x 455 x 335

Poids : 9.2kg

Puissance & Voltage : 1.95kW / 230V

50.-ht



RECHAUD INDUCTION SIMPLE

1 foyer induction

Pour casserolierie Ø 25cm max

2 modèles disponibles (2300w ou 3500w)

Dimensions (LxPxH) en mm : 400 x 440 x 150

Poids : 5kg

Puissance & Voltage : 2.5-3.5kW / 230-400V

200.-ht



RECHAUD INDUCTION DOUBLE

2 foyers induction

Pour casserolierie Ø 25cm max

2 modèles disponibles (2x 3500w ou 2x 5000w)

Dimensions (LxPxH) en mm : 350 x 600 x 850

Poids : 39kg

Puissance & Voltage : 6.6kW / 400V

450.-ht



RECHAUD ÉLECTRIQUE SIMPLE

1 foyer Ø 22cm

Avec minuterie

Commutateur 5 positions

Dimensions (LxPxH) en mm : 310 x 380 x 180

Poids : 12kg

Puissance & Voltage : 3kW / 400V

80.-ht

CUISSON



WOK INDUCTION

Fourni avec la poêle wok.

Dimensions (LxPxH) en mm : 380 x 440 x 140

Poids : 12kg

Puissance & Voltage : 3.2kW / 230V

450.-^{ht}

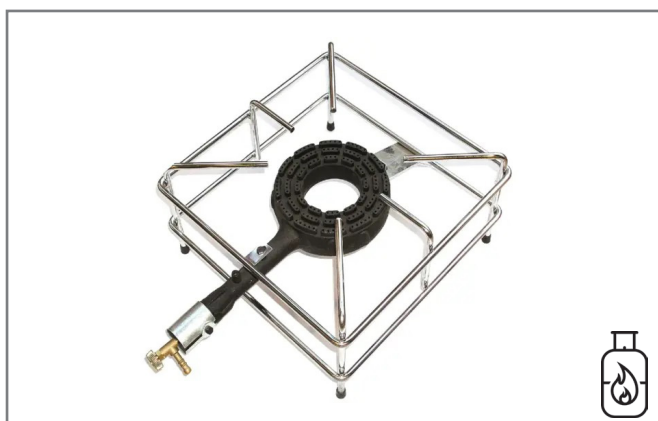

RECHAUD GAZ SIMPLE

À poser

Fourni avec tuyau et détendeur gaz propane

Pour casserole Ø 50cm max

Dimensions (LxPxH) en mm : 390 x 390 x 140

Poids : 4kg

Puissance : 8.8kW

60.-^{ht}



RECHAUD GAZ DOUBLE

À poser

Fourni avec tuyau et détendeur gaz propane

Pour casserole Ø 32cm max

Dimensions (LxPxH) en mm : 400 x 600 x 230

Poids : 10kg

Puissance : 7kW

100.-^{ht}



KIT PAELLA (Réchaud & plat)

À poser, fourni avec tuyau et détendeur gaz propane

Pour 50 portions

Dimensions (LxPxH) en mm : Ø 900

Poids : --kg

Puissance : 24.5kW

80.-^{ht}

POUR RESERVER >>>



info@service-equipement.ch



PRISE EURO CEE 32

SAUTEUSE / BRAISIÈRE

Sur roulettes
Avec cuve basculante
Dimension de la cuve : 1020 x 600 x 250 mm

Dimensions (LxPxH) en mm : 1280 x 800 x 950

Poids : >200kg

Puissance & Voltage : 16kW / 400V

800.-^{ht}



PRISE EURO CEE 32

MARMITE XXL

Appareil sur roulettes
Capacité 100 ou 150 litres

Dimensions (LxPxH) en mm : 1000 x 950 x 870

Poids : >200kg

Puissance & Voltage : 13.8kW / 400V

800.-^{ht}



PRISE T15

CUISEUR à PÂTES

Appareil sur pied
Fourni avec 3 paniers GN1/3
Capacité 25-40 litres

Dimensions (LxPxH) en mm : 350 x 600 x 850

Poids : 39kg

Puissance & Voltage : 6.6kW / 400V

300.-^{ht}



PRISE EURO CEE 32

FOURNEAU ÉLECTRIQUE + FOUR

Fourneau modulaire
Avec four électrique

Dimensions (LxPxH) en mm : 800 x 700 x 900

Poids : 130kg

Puissance & Voltage : 22kW / 400V

400.-^{ht}



CUISSON



monté sur chassis



PRISE EURO CEE 16

FOUR MULTIFONCTIONS 6 niveaux

Capacité : 6 x GN1/1. Sur chassis à roulettes. Version mobile
Pas besoin d'arrivée d'eau, ni d'évacuation.

Livré AVEC 3 grilles. (Pensez à ajouter les quantités souhaitées à votre location)

Dimensions (LxPxH) en mm : 515 x 777 x 1600

Poids : 54kg

Puissance & Voltage : 7.1kW / 400V

700.-ht



monté sur chassis



PRISE EURO CEE 16

FOUR MULTIFONCTIONS 10 niveaux

Capacité : 10 x GN1/1. Sur chassis à roulettes. Version mobile
Pas besoin d'arrivée d'eau, ni d'évacuation.

Livré AVEC 3 grilles. (Pensez à ajouter les quantités souhaitées à votre location)

Dimensions (LxPxH) en mm : 920 x 827 x 1800

Poids : 58kg

Puissance & Voltage : 18 kW / 400V

800.-ht



sur roulettes



PRISE EURO CEE 16



PRISE EURO CEE 32

FOUR MULTIFONCTIONS 6+10

Capacité : 6 x GN1/1 + 10 x GN1/1. Sur roulettes.
Pas besoin d'arrivée d'eau, ni d'évacuation.

Livré AVEC 3 grilles. (Pensez à ajouter les quantités souhaitées à votre location)

Dimensions (LxPxH) en mm : 920 x 828 x 1800

Poids : >250kg

Puissance & Voltage : 9kW + 18kW / 400V

1'400.-ht



sur roulettes



PRISE EURO CEE 32

FOUR MULTIFONCTIONS 20 niveaux

Capacité : 20 x GN1/1. Sur roulettes.

Pas besoin d'arrivée d'eau, ni d'évacuation.

Livré AVEC 3 grilles. (Pensez à ajouter les quantités souhaitées à votre location)

Dimensions (LxPxH) en mm : 900 x 800 x 1850

Poids : >250kg

Puissance & Voltage : 24kW / 400V

1'400.-ht





PRISET13

FOUR BASSE TEMPÉRATURE

Capacité : 3 x GN1/1. Distances entre plaques : 67mm

Température : jusqu'à 120°C

Livré SANS grille. (Pensez à ajouter les quantités souhaitées à votre location)

Dimensions (LxPxH) en mm : 436 x 645 x 409

Poids : 25kg

Puissance & Voltage : 0.76kW / 230V

180.-ht



PRISET15

FOUR à CONVECTION

Disponible en GN1/1 ou 600x400

Capacité 4 niveaux

Thermostat réglables jusqu'à 300°C

Livré avec 3 grilles

Dimensions (LxPxH) en mm : 880 x 620 x 555

Poids : 58kg

Puissance & Voltage : 6.3kW / 400V

350.-ht



PRISET13

FOUR à MICRO-ONDES

Capacité : 23 litres

Minuteur 30 minutes graduées

7 Niveaux de puissance (dont décongélation)

Plateaux tournant Ø325mm en verre trempé

Dimensions (LxPxH) en mm : 483 x 398 x 281

Poids : 13.6kg

Puissance & Voltage : 1400W / 230V

80.-ht



PRISET15

FOUR à CUISSON ACCÉLÉRÉE

Spécial take-away, permet de préparer des produits frais ou surgelés servis chaud à la demande.

Convection de 2200W et 1000W de micro-onde

Dimensions (LxPxH) en mm : 356 x 595 x 620

Poids : 61kg

Puissance & Voltage : 3200W / 230V

450.-ht



CUISSON



PRISET15

FRITEUSE POSABLES 1 cuve

Capacité : 6 ou 8 litres (plusieurs modèles disponibles)
Avec robinet de vidange (certains modèles ne disposent pas de robinet)

Dimensions (LxPxH) en mm : 265 x 425 x 350

Poids : 7kg

Puissance & Voltage : 3250W / 230V

80.-^{ht}



PRISE EURO CEE 16



PRISE EURO CEE 32

FRITEUSE ÉLECTRIQUE 1 cuve

Capacité : 10 ou 20 litres (plusieurs modèles disponibles)
Avec robinet de vidange

Dimensions (LxPxH) en mm : 410 x 715 x 895

Poids : 71kg

Puissance & Voltage : 14kW / 400V

400.-^{ht}



FRITEUSE à GAZ

Capacité : 20 litres
Sur roulettes. Version mobile
1 seul panier

Dimensions (LxPxH) en mm : 400 x 800 x 850

Poids : 73kg

Puissance & Voltage : 24kW / ---V

400.-^{ht}



3x

PRISE EURO CEE 32

FRITEUSE HAUT DEBIT 3 cuves

Capacité : 3 x 20 litres
Sur roulettes.
Livré avec 3 paniers

Dimensions (LxPxH) en mm : 1190 x 790 x 1130

Poids : 180kg

Puissance & Voltage : 3 x 22kW / 400V

1'400.-^{ht}

POUR RESERVER >>>



info@service-equipement.ch

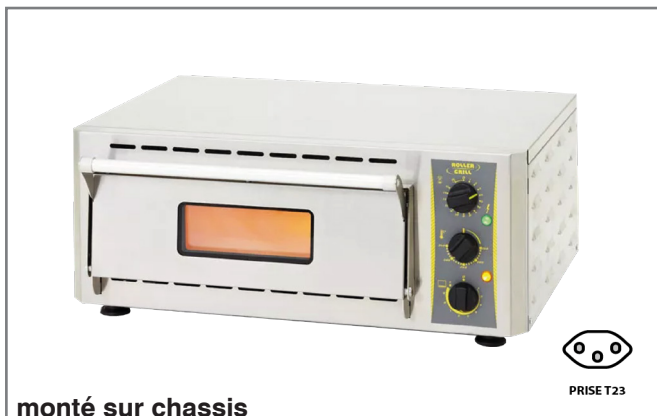

FOUR à PIZZA Mini

Capacité : 1 pizza Ø 41cm
Température : jusqu'à 350°C
Temps de cuisson pour 1 pizza : 3min

Dimensions (LxPxH) en mm : 670 x 580 x 270

Poids : 32kg

Puissance & Voltage : 3kW / 230V

400.-ht



FOUR à PIZZA simple

Capacité : 1 x 4 pizzas Ø 30cm
Plaque réfractaire
Température : 400°C

Dimensions (LxPxH) en mm : 880 x 620 x 555

Poids : 58kg

Puissance & Voltage : 6.3kW / 400V

400.-ht



FOUR à PIZZA double

Capacité : 2 x 4 pizzas Ø 30cm
Plaque réfractaire
Température : 50-500°C

Dimensions (LxPxH) en mm : 900 x 750 x 750

Poids : 130kg

Puissance & Voltage : 8.4kW / 230V

700.-ht



PELLE À PIZZA

Pour fours à pizza

Longueur (en cm) : 92.5

Ø (en cm) : 31

15.-ht

CUISSON



RECHARGE DE GAZ

Gaz extrêmement inflammable, contient du gaz sous pression ; peut exploser en cas d'échauffement.

Mesures de protection : Tenir à l'écart de la chaleur, des surfaces brûlantes, des étincelles, des flammes ouvertes et autres sources d'inflammation. Ne pas fumer. ne pas éteindre les incendies de gaz qui s'échappe jusqu'à ce que la fuite puisse être colmatée sans risque. Ecarter toute les sources d'inflammation si cela est possible sans risque.

Conserver dans un endroit bien ventilé

Bouteille à rendre lors du retour de location

77.-ht



CHARBON & ALLUMAGE

Sac de charbon de 10 kg et 1 boîte d'allume-feux.

UNIQUEMENT disponible à l'ACHAT

Référence : CHAP1

50.-ht



SET USTENSILES GRILL

Le set d'accessoires pour plancha est composé d'une brosse métallique et d'une pince en silicone pour retourner les aliments ainsi que d'un pinceau en silicone pour graisser la plaque et lustrer les préparations.

UNIQUEMENT disponible à l'ACHAT

Référence : ASG1

84.-ht



SET USTENSILES PLANCHA

Le set d'accessoires pour plancha est composé d'une brosse métallique et d'une pince en silicone pour retourner les aliments ainsi que d'un pinceau en silicone pour graisser la plaque et lustrer les préparations.

UNIQUEMENT disponible à l'ACHAT

Référence : ASG1

84.-ht



TAMPON de CRÊPIÈRE

Tampon pour culottage, graissage et essuyage. livré avec 3 recharges.

UNIQUEMENT disponible à l'ACHAT

Référence : ATE1

58.70^{-ht}



PIERRE ABRASIVE

Idéale pour le nettoyage régulier de la crêpière, elle permet de limiter la formation de la croûte de cuisson qui s'installe sur la plaque au fur et à mesure des utilisations.

UNIQUEMENT disponible à l'ACHAT

Référence : APA1

42.70^{-ht}



RATEAU CRÊPES

RACLETTE A CREPES RONDE L-18CM

UNIQUEMENT disponible à l'ACHAT

Référence : 071945

3.^{-ht}



PIC à GAUFRES

Largeur 170 mm - Longueur totale 270 mm - Matière Pointe en inox et manche en plastique.

UNIQUEMENT disponible à l'ACHAT

Référence : APG1

39.10^{-ht}

MAINTIEN EN TEMPÉRATURE

Equipements indispensables pour maintenir au chaud vos préparations avant ou pendant le service. Prenez en considération que la dimension standard est le GASTRONORME (GN1/1).

Pour exemple un bac GN 1/1 hauteur 15cm a une contenance de 20 litres, et peut contenir environ 60 rations.

La dimension du bac GN1/1 est 53 cm x 32.5cm

ARMOIRE ÉTUVE	24
BAIN MARIE de TABLE	23
BAIN MARIE MOBILE	23
CHARIOT ASSIETTES	25
CONTENEUR SHERPA	26
PONT CHAUFFANT	26
REMISE EN T°C	24
TABLE CHAUDE	25
VITRINE CHAUFFANTE	26

MAINTIEN EN TEMPÉRATURE



PRISÉT13
monophasé 230V 13A

BAIN MARIE DE TABLE

Format GN 1/1 (hauteur bac 150mm max)
Avec robinet de vidange

Dimensions (LxPxH) en mm : 340 x 590 x 240

Poids : 10kg

Puissance & Voltage : 1.2kW / 230V

80.-^{ht}



PRISÉT13
monophasé 230V 13A

BAIN MARIE MOBILE

Chariot bain-marie 2 GN1/1
Profondeur de cuve 150mm

Dimensions (LxPxH) en mm : 900 x 690 x 900

Poids : 32kg

Puissance & Voltage : 1.4kW / 230V

200.-^{ht}



PRISÉT13
monophasé 230V 13A

BAIN MARIE MOBILE

Chariot bain-marie 3 GN1/1
Profondeur de cuve 150mm
En option : tablette rabattable (25.-) & pare-haleine (25.-)

Dimensions (LxPxH) en mm : 1280 x 690 x 900

Poids : 43kg

Puissance & Voltage : 12.1kW / 230V

250.-^{ht}



PRISÉT13
monophasé 230V 13A

BAIN MARIE SUR ETUVE

Chariot bain-marie 3 GN1/1
Profondeur de cuve 150mm
Etuve de 3 bac GN1/1 prof 100mm

Dimensions (LxPxH) en mm : 1280 x 690 x 960

Poids : 80kg

Puissance & Voltage : 3kW / 230V

350.-^{ht}

POUR RESERVER >>>



info@service-equipement.ch

MAINTIEN EN TEMPÉRATURE



PRISSET25

ARMOIRE DE REMISE EN T°C

Four de remise en T°C sur pied
Capacité 10 niveaux GN 1/1
Livré SANS grille. (Pensez à ajouter les quantités souhaitées à votre location)

Dimensions (LxPxH) en mm : 682 x 720 x 1430

Poids : 80kg

Puissance & Voltage : 8.7kW / 400V

300.-ht



PRISSET13

ARMOIRE ÉTUVE 6 niveaux

Étuve chauffante sur roulettes
Capacité 6 x GN 1/1
Livré SANS grille. (Pensez à ajouter les quantités souhaitées à votre location)

Dimensions (LxPxH) en mm : 752 x 765 x 727

Poids : 50kg

Puissance & Voltage : 950W / 230V

200.-ht



PRISSET13

ARMOIRE ÉTUVE 10 niveaux

Étuve chauffante sur roulettes
Capacité 10 x GN 2/1 (ou 20 x GN 1/1)
Livré SANS grille. (Pensez à ajouter les quantités souhaitées à votre location)

Dimensions (LxPxH) en mm : 791 x 804 x 1123

Poids : 80kg

Puissance & Voltage : 950W / 230V

300.-ht



PRISSET13

ARMOIRE ÉTUVE 20 niveaux

Étuve chauffante sur roulettes
Capacité 20 x GN 2/1 (ou 20 x GN 1/1)
Livré SANS grille. (Pensez à ajouter les quantités souhaitées à votre location)

Dimensions (LxPxH) en mm : 791 x 804 x 1833

Poids : 140kg

Puissance & Voltage : 1750W / 230V

400.-ht

POUR RESERVER >>>



info@service-equipement.ch

MAINTIEN EN TEMPÉRATURE



PRISÉ T13
monophasé 230V 13A

CHARIOT CHAUFFE ASSIETTES

2 silos à niveaux constant pour assiettes rondes
Chauffant non ventilé
Capacité 2 x 65 assiettes Ø 31cm

Dimensions (LxPxH) en mm : 510 x 990 x 1100

Poids : 55kg

Puissance & Voltage : 1.4kW / 230V

250.-^{ht}



PRISÉ T13
monophasé 230V 13A

TABLE CHAUFFANTE 1000

Meuble étuve sur roulettes
Avec **portes battantes**
Plan de travail **avec dossier**

Dimensions (LxPxH) en mm : 1000 x 700 x 900

Poids : --kg

Puissance & Voltage : 1.5kW / 230V

250.-^{ht}



PRISÉ T13
monophasé 230V 13A

TABLE CHAUFFANTE 1400

Meuble étuve sur roulettes
Avec **portes coulissantes**
Plan de travail **central**

Dimensions (LxPxH) en mm : 1400 x 700 x 900

Poids : --kg

Puissance & Voltage : 2kW / 230V

300.-^{ht}



PRISÉ T15

TABLE CHAUFFANTE 1900

Meuble étuve sur roulettes
Avec **portes coulissantes**
Plan de travail **central**

Dimensions (LxPxH) en mm : 1900 x 700 x 900

Poids : --kg

Puissance & Voltage : 3kW / 400V

350.-^{ht}

POUR RESERVER >>>



info@service-equipement.ch

MAINTIEN au CHAUD



PRISSET13
monophasé 230V 13A

CONTENEUR SHERPA CHAUFFANT

12 niveaux de glissières
Pas de 36mm
Capacité : 4 bacs GN 1/1 hauteur 100mm
ou 5 bacs GN 1/1 hauteur 65mm

Dimensions (LxPxH) en mm : 478 x 683 x 786

Poids : 24kg

Puissance & Voltage : 300W / 230V

180.-^{ht}



CONTENEUR SHERPA NEUTRE

12 niveaux de glissières
Pas de 36mm
Capacité : 4 bacs GN 1/1 hauteur 100mm
ou 5 bacs GN 1/1 hauteur 65mm

Dimensions (LxPxH) en mm : 478 x 683 x 786

Poids : 20kg

120.-^{ht}



PRISSET13

PONT CHAUFFANT 900/1300/1500

Lampe infra-rouge avec régulateur de chaleur

Dimensions (LxPxH) en mm : 920 x 155 x 405

Poids : 5kg

Puissance & Voltage : 800W / 230V

150.-^{ht}

Dimensions (LxPxH) en mm : 1300/1500 x 155 x 330

Poids : 5kg

Puissance & Voltage : 950W / 230V

200.-^{ht}



PRISSET13

VITRINE CHAUFFANTE

Vitrine chauffante avec portes coulissantes de chaque côté.
Eclairage intérieur et bac à eau pour humidification.
Température de service : 30 à 90°C
Contenance 152 litres

Dimensions (LxPxH) en mm : 900 x 480 x 590

Poids : 52kg

Puissance & Voltage : 1840W / 230V

250.-^{ht}

POUR RESERVER >>>



info@service-equipement.ch

BUFFETS & BOISSONS

Idéal pour maintenir au chaud vos mets & boissons, ces équipements auront toutes leurs places sur vos buffets.
Pour les bains-maries, rendez-vous dans la catégorie :
MAINTIEN EN TEMPÉRATURE

CHAFING DISH	28
CHAUFFE EAU	29
CONTENEUR ISOTHERM	29
PERCOLATEUR CAFÉ	29
PLAQUE CHAUFFANTE	28
SOUPIÈRES	28

BUFFETS & BOISSONS



SOUPIÈRE 8.5 litres

Couvercle basculant en inox, ajouré et poignée isolante
T°C de service : de 30°C à 95°C

Dimensions (ØxH) en mm : 295 x 285

Poids : 3.4kg

Puissance & Voltage : 400W / 230V

50.-^{ht}



CHAFING DISH

Bain marie de buffet.
Capacité : GN 1/1, profondeur 100mm
Energie : Combustible gel en coupelle (fourni)

Dimensions (LxPxH) en mm : 605 x 350 x 305

Poids : 4.10kg

50.-^{ht}



GEL COMBUSTILE

Lot de 2 pâtes à brûler pour chafing dish.
Durée de combustion, environ 3 heures.
Sans odeur

**Cet article n'est disponible, qu'à la VENTE.
Ne pourra pas être repris.**

10.-^{ht}

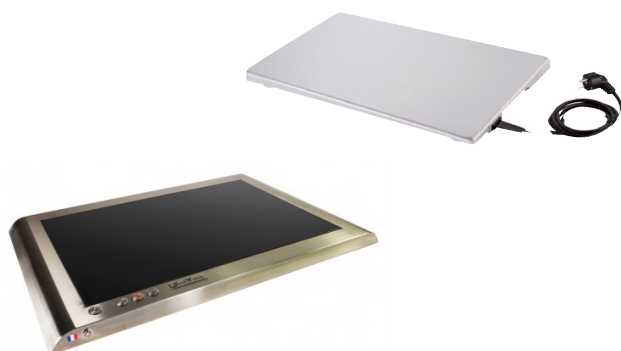

PLAQUE CHAUFFANTE BUFFET

Dessus en aluminium (GN 1/1) ou vitrocéramique (600x400)
Température de surface : 90°C

Dimensions (LxPxH) en mm : 530/700 x 530/400 x 38

Poids : 3kg

Puissance & Voltage : 300/600W / 230V

50.-^{ht}

POUR RESERVER >>>



info@service-equipement.ch

BUFFETS & BOISSONS



CHAUFFE - EAU

Avec robinet, remplissage manuel
Contenance 3 litres (T° 90°C atteint en 8 min)
Capacité horaire : 21 litres / 168 tasses

Dimensions (LxPxH) en mm : 215 x 280 x 445

Poids : --kg

Puissance & Voltage : 2100W / 230V

80.-ht



CHAUFFE - EAU

Avec robinet, remplissage manuel
Contenance 5 litres (T° 97°C atteint en 9 min)
Capacité horaire : 30 litres
Thermostat réglable (Déperdition de 3°C si débranché)

Dimensions (ØxH) en mm : 237 x 406

Poids : --kg

Puissance & Voltage : 3200W / 230V

80.-ht



CONTENEUR BOISSON

Conteneur isotherme inox pour boisson
Avec robinet, SANS jauge
Passe au lave-vaisselle
Capacité : de 7 à 10 litres (plusieurs modèles disponibles)

Dimensions (ØxH) en mm : 237 x 406

Poids : --kg

Puissance & Voltage : --- / ---

80.-ht



PERCOLATEUR 15 litres

Remplissage d'eau manuel
Capacité 15 litres, 120 tasses

Dimensions (ØxH) en mm : 275 x 600

Poids : 3.4kg

Puissance & Voltage : 1500W / 230V

50.-ht

POUR RESERVER >>>



info@service-equipement.ch

PRÉPARATIONS

Les équipements incontournables pour la préparation en cuisine, que ce soit pour la production, la conservation ou l'envoi. Vous trouverez sans aucun doute ce qu'il vous faut ici.

N'hésitez pas à nous consulter si vous ne trouvez pas ce que vous cherchez, notre équipe saura vous trouver une solution adaptée !

BALANCE	31
BATTEUR MÉLANGEUR	31
COUPE-PAINS & BLENDER	31
CENTRIFUGEUSE	32
CUTTER / COUPE-LÉGUME	32
MACHINE SOUS VIDE	33
MIXER PLONGEANT	33
PACOJET	33
TRANCHEUSES	33

PRÉPARATIONS



PRISET13

BALANCE DE TABLE 6kg

Capacité : jusqu'à 6kg
Précision 2 grammes
Sur secteur

Dimensions (LxPxH) en mm : 1400 x 395 x 290

Poids : 40kg

Puissance & Voltage : 170W / 230V

150.-ht



PRISET13

BATTEUR MÉLANGEUR

Capacité : 2 modèles disponible (5 ou 10 litres)
Fourni avec fouet, palette et crochet

Dimensions (LxPxH) en mm : 310 x 383 x 540

Poids : 16kg

Puissance & Voltage : 230W / 230V

150.-ht



PRISET13

COUPE PAINS

Épaisseur de coupe : 20 à 90 mm
Goulotte avec possibilité d'introduire un ou deux pains.

Dimensions (LxPxH) en mm : 410 x 524 x 910

Poids : 30kg

Puissance & Voltage : 250W / 230V

300.-ht



PRISET13

BLENDER

Pour mixer des liquides principalement
Bol de 1.5 litres

Dimensions (LxPxH) en mm : 200 x 200 x 460

Poids : 5kg

Puissance & Voltage : 900W / 230V

50.-ht

POUR RESERVER >>>



info@service-equipement.ch

PRÉPARATIONS



PRISET13

CENTRIFUGEUSE

Débit : 120 litres / heure
Goulot Ø 79mm, Bac à déchet de 6.5 litres
Cuve + filtre + disque en Inox

Dimensions (LxPxH) en mm : 235 x 535 x 500

Poids : 11kg

Puissance & Voltage : 700W / 230V

150.-^{ht}



PRISET13

CUTTER

Capacité : 2 modèles disponibles (5 ou 8 litres)
Dimension de la cuve : Ø 240mm x H 150mm (5litres)
Ø 240mm x H 200mm (10litres)
Vitesse, mini-maxi (tr/min): 1500 rpm / 3000 rpm

Dimensions (LxPxH) en mm : 286 x 387 x 473

Poids : 23kg

Puissance & Voltage : 900-1500W / 230V

150.-^{ht}



PRISET13

COUPE-LÉGUMES

Vitesse : 375 tr/mn
Disques inclus
Couvercle et cuve en Inox

Dimensions (LxPxH) en mm : 380 x 305 x 595

Poids : 18kg

Puissance & Voltage : 550W / 230V

150.-^{ht}



PRISET13

COMBI CUTTER/COUPE-LÉGUMES

Vitesse 1500 tr/mn
Couteau lame lisse
Cuve 3.7 litres en composite

Dimensions (LxPxH) en mm : 355 x 305 x 570

Poids : 20kg

Puissance & Voltage : 650W / 230V

150.-^{ht}

POUR RESERVER >>>



info@service-equipement.ch

PRÉPARATIONS



MIXER PLONGEANT

Plusieurs modèles disponibles
Tube Inox démontable

Longueur du tube : de 130 à 500mm

Poids : ---

Puissance & Voltage : 400W / 230V

70.-^{ht}



TRANCHEUSE ELECTRIQUE

Lame Ø 250 - 350 (plusieurs modèles disponibles)
Epaisseur de coupe jusqu'à 14mm
Lavage MANUEL uniquement.

Dimensions (LxPxH) en mm : 610 x 420 x 400

Poids : 20kg

Puissance & Voltage : 200W / 230V

200.-^{ht}



PACOJET

Fourni avec 10 bols inox avec couvercle
Livré avec caisse transport

Dimensions (LxPxH) en mm : 182 x 360 x 498

Poids : 16kg

Puissance & Voltage : 1000W / 230V

300.-^{ht}



MACHINE SOUS-VIDE

Barre de soudure de 28cm
Permet de mettre sous vide des sacs de largeur maximum 27cm.

Dimensions (LxPxH) en mm : 337 x 431 x 330

Poids : 32kg

Puissance & Voltage : 450W / 230V

300.-^{ht}

POUR RESERVER >>>



info@service-equipement.ch

FROIDS

Sachez que les aliments ont des températures de stockages différentes. Voici quelques exemples :

Viandes = 0°/+2°C

Poissons = 0°/+1°C

Oeufs = +2°/+4°C

Fruits & Légumes = +4°/+6°C

Boissons = +8°/+10°C

ARMOIRE RÉFRIGÉRÉE	35
ARMOIRE CONGÉLATION	35
ARMOIRE à BOISSONS	35
BAHUT de CONGÉLATION	35
CELULLE de REFROIDISSEMENT	38
COMPTOIRS RÉFRIGÉRÉS	36
MACHINE à GLAÇONS	39
VITRINE à INGRÉDIENTS	36
VITRINES & SALADETTES	37



ARMOIRE RÉFRIGÉRÉE GASTRO

Capacité : 600 litres - Format GN 2/1
 Sur roulettes. Version mobile
 Température : -2° / +10°C
 Dotation de 3 grilles

Dimensions (LxPxH) en mm : 780 x 800 x 2000

Poids : 120kg

Puissance & Voltage : 375W / 230V

Pensez à rajouter des grilles supplémentaires.
Voir page 42

300.-^{ht}



ARMOIRE CONGÉLATION GASTRO

Capacité : 600 litres - Format GN 2/1
 Sur roulettes. Version mobile
 Température : -15° / -25°C
 Dotation de 3 grilles

Dimensions (LxPxH) en mm : 780 x 800 x 2000

Poids : 120kg

Puissance & Voltage : 375W / 230V

Pensez à rajouter des grilles supplémentaires.
Voir page 42

300.-^{ht}



ARMOIRE RÉFRIGÉRÉE à BOISSONS

Capacité : 377 litres
 207 bouteilles de 0.5litres PET
 Sur roulettes. Température : 2° / +9°C
 Livré avec 3 grilles

Dimensions (LxPxH) en mm : 608 x 692 x 1902

Poids : 69kg

Puissance & Voltage : 370W / 230V

190.-^{ht}



BAHUT de CONGÉLATION

Capacité : 316 litres
 Sur roulettes.
 Température : -10° / -24°C

Dimensions (LxPxH) en mm : 1255 x 680 x 825

Poids : 57kg

Puissance & Voltage : 157W / 230V

190.-^{ht}

FROIDS



PRISET13

VITRINE à INGRÉDIENTS 1/3

Capacité : 7 bacs GN (non fourni)
Format GN 1/3
Sans vitre, sans couvercle
Température : -2° / +10°C

Dimensions (LxPxH) en mm : 1400 x 395 x 290

Poids : 40kg

Puissance & Voltage : 170W / 230V

150.-ht



PRISET13

VITRINE à INGRÉDIENTS 1/4

Capacité : 5 bacs GN (non fourni)
Format GN 1/4
Sans vitre, avec couvercle
Température : -2° / +10°C

Dimensions (LxPxH) en mm : 1200 x 335 x 290

Poids : 24kg

Puissance & Voltage : 175W / 230V

150.-ht



PRISET13

COMPTOIR POSITIF 2 PORTES

Capacité : 200 litres - Format GN 1/1
Sans dossier
Température : 0° / +10°C
Doté de 2 grilles

Dimensions (LxPxH) en mm : 1340 x 700 x 900

Poids : 140kg

Puissance & Voltage : 380W / 230V

Pensez à rajouter des grilles supplémentaires.
Voir page 42

300.-ht

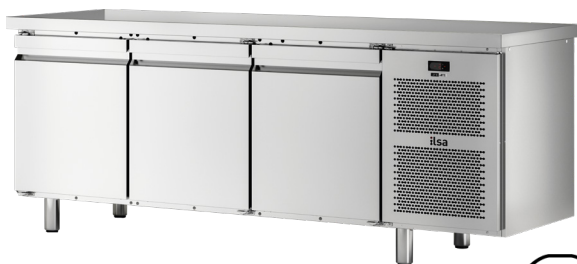

PRISET13

COMPTOIR POSITIF 3 PORTES

Capacité : 300 litres - Format GN 1/1
Sans dossier
Température : 0° / +10°C
Doté de 3 grilles

Dimensions (LxPxH) en mm : 1800 x 700 x 900

Poids : 170kg

Puissance & Voltage : 380W / 230V

Pensez à rajouter des grilles supplémentaires.
Voir page 42

350.-ht

POUR RESERVER >>>



info@service-equipement.ch



PRISET13

SALADETTE 3 PORTES

Capacité : 300 litres - Format GN 1/1
Avec planche de découpe
Température : -2° / +10°C
Doté de 3 grilles

Dimensions (LxPxH) en mm : 1900 x 700 x 900

Poids : 160kg

Puissance & Voltage : 375W / 230V

Pensez à rajouter des grilles supplémentaires.
Voir page 42

350.-^{ht}



PRISET13

VITRINE DE PRÉSENTATION

Avec étagère en verre
Sur roulettes. Version mobile
Température : +4° / +10°C

Dimensions (LxPxH) en mm : 1500 x 950 x 1100

Poids : 120kg

Puissance & Voltage : 270W / 230V

300.-^{ht}



PRISET13

VITRINE PRÉSENTATION SUSHI

Capacité : 4 GN 1/3
A poser
Température : +2° / +6°C

Dimensions (LxPxH) en mm : 1085 x 395 x 245

Poids : 50kg

Puissance & Voltage : 370W / 230V

250.-^{ht}



PRISET13

VITRINE DE COMPTOIR

Capacité : 120 litres
A poser
Température : +4° / +15°C

Dimensions (LxPxH) en mm : 1010 x 420 x 540

Poids : 65kg

Puissance & Voltage : 300W / 230V

250.-^{ht}

FROIDS



PRISET13

CELLULE DE REFROIDISSEMENT

Capacité : 5 niveaux
Format GN 1/1
Réfrigération +90°C / +3°C
Congélation +90°C / -18°C

Dimensions (LxPxH) en mm : 800 x 800 x 950

Poids : 80kg

Puissance & Voltage : 170W / 230V

700.-ht



PRISET13

CELLULE DE REFROIDISSEMENT

Capacité : 10 niveaux
Format GN 1/1
Réfrigération +90°C / +3°C
Congélation +90°C / -18°C

Dimensions (LxPxH) en mm : 800 x 850 x 1300

Poids : 115kg

Puissance & Voltage : 175W / 230V

800.-ht



PRISET15

CELLULE DE REFROIDISSEMENT

Capacité : 18 niveaux
Format GN 1/1
Réfrigération +90°C / +3°C
Congélation +90°C / -18°C

Dimensions (LxPxH) en mm : 800 x 850 x 2100

Poids : >200kg

Puissance & Voltage : 380W / 230V

900.-ht





MACHINE à GLAÇONS (petite)

Capacité : 8 kg
 Production : 23kg / heure
 Raccordement eau 3/4" + vidange

Dimensions (LxPxH) en mm : 389 x 515 x 640

Poids : 31kg

Puissance & Voltage : 250W / 230V

150.-^{ht}



MACHINE à GLAÇONS (moyenne)

Capacité : 15 kg
 Production : 45kg / heure
 Raccordement eau 3/4" + vidange

Dimensions (LxPxH) en mm : 690 x 534 x 884

Poids : 53kg

Puissance & Voltage : 310W / 230V

250.-^{ht}



MACHINE à GLAÇONS (grande)

Capacité : 50 kg
 Production : 120kg / heure
 Raccordement eau 3/4" + vidange

Dimensions (LxPxH) en mm : 930 x 560 x 1100

Poids : 145kg

Puissance & Voltage : 310W / 230V

450.-^{ht}



MACHINE à PAILLETES (grande)

Capacité : 32 kg
 Production : 120kg / heure
 Raccordement eau 3/4" + vidange

Dimensions (LxPxH) en mm : 1010 x 420 x 540

Poids : 87kg

Puissance & Voltage : 500W / 230V

450.-^{ht}

MATÉRIELS TRAITEUR

Mobilité, polyvalence, efficacité sont les maîtres mots lorsque l'on exerce l'activité de traiteur événementiel. Tous ces articles vous permettront de mener à bien votre service et nous assurerons la réussite de votre événement.

BAC INOX GASTRO	41
CHARIOT de SERVICE	41
ECHELLE à ASSIETTES	41
ECHELLES à GLISSIÈRES	41
MARMITES / CASSEROLES	42
PETITS MATÉRIELS	42
PLAQUES & GRILLES	42

MATÉRIELS TRAITEUR



ECHELLES à GLISSIÈRES

Cuisine : 20 niveaux : format GN 1/1 ou GN 2/1
Restaurant : 12 niveaux : format GN 1/1 (plateaux)
Fourni SANS grille ou plateau

Dimensions (LxPxH) en mm : 630 /750 x 460 x 1700

Poids : --kg

80.-ht



ECHELLE à ASSIETTES

40 niveaux, équipée de roulettes.
Capacité : 80 assiettes Ø 26/32cm ou 120 assiettes Ø 20cm
Taille des compartiments : 55 x 25cm

Dimensions (LxPxH) en mm : 600 x 600 x 1800

Poids : --kg

80.-ht



CHARIOT DE SERVICE

2 ou 3 niveaux
Charge maxi par niveau : 50kg
4 roues pivotantes dont 2 avec freins

Dimensions (LxPxH) en mm : 900 x 700 x 960

Poids : --kg

80.-ht

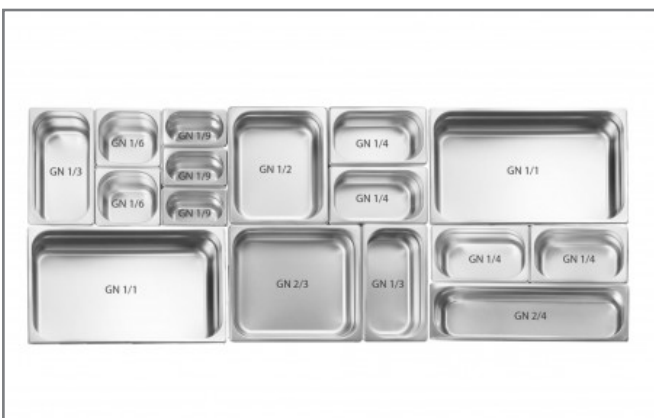

BAC INOX GASTRONORME

Format :
GN 2/1, GN 1/1, GN 1/2, GN 1/3, GN 1/4, GN 1/6, GN 1/9
Hauteur : 65mm, 100mm, 150mm, 200mm
(sous réserve de disponibilité)

Couvercles disponibles au prix de 5.- pièce

pièce **15.-ht**

POUR RESERVER >>>



info@service-equipement.ch

MATÉRIELS TRAITEUR



MARMITES, CASSEROLES, PÔELES

Différentes tailles :
Ø 24cm, Ø 28cm, Ø 32cm, Ø 36cm, Ø 40cm,
Différentes hauteurs :
20cm, 24cm, 28cm, 36cm, 40cm

Couvercles disponibles au prix de 5.- pièce

pièce **15.-**nt



PLAQUE FOUR

Dimensions GN 1/1 ou GN 2/1
Bords pincés

Revêtement anti-adhésif ou INOX

pièce **10.-**nt



PETITS MATÉRIELS - DIVERS

Passoires, chinois, bassines, planches à découper.
Faites nous part de vos besoins en petit matériels et ustensiles, nous aurons certainement ce qu'il vous faut

pièce **10.-**nt

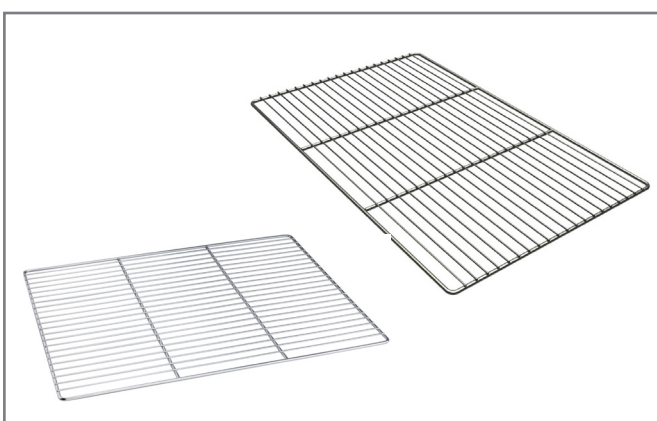

GRILLE GASTRONORME

Format GN 1/1 ou GN 2/1
S'adapte aux fours, échelles, et armoires réfrigérées (en ABS)

Dimensions en mm :

GN 1/1 : 530 x 325

GN 2/1 : 530 x 650

pièce **10.-**nt

POUR RESERVER >>>



info@service-equipement.ch

HYGIÈNE & LAVERIE

Peut importe le type d'évènement, l'hygiène doit être irréprochable pour assurer la santé et sécurité de tous. Vous trouverez dans cette catégorie tous les équipements vous permettant d'être en conformité avec les normes d'hygiène en vigueur

LAVE-MAINS	44
MACHINE à LAVER	45
PANIER & CASIERS	46
POUBELLES	44
PLONGES	44
PRODUITS LESSIVIELS	47-48
TUNNEL	46
UNIVERS LAVERIE	45

HYGIÈNE & LAVERIE



LAVE-MAINS MOBILE AUTONOME

Livré tout équipé (sauf essuie-main et savon) : distributeur de savon (0.5 litres), distributeur de papier essuie mains (largeur max 250mm, pliés). Pompe à pied
2 bidons (1 eau propre et 1 eaux usées)

Dimensions (LxPxH) en mm : 483 x 422 x 1243

Poids : 15.2kg

120.-^{ht}



POUBELLE PORTE-SAC à PÉDALE

Pour sac poubelle de 110 litres (non fourni)

Dimensions (LxPxH) en mm : 488 x 359 x 864

Poids : 5.3kg

30.-^{ht}



DOUBLE PLONGE avec DOUCHETTE

Equipé de la robinetterie et du syphon
Avec dossier arrière.

Dimensions (LxPxH) en mm : 1200 x 700 x 900

Poids : 32kg

180.-^{ht}



PLONGE avec 1 EVIER

Equipé de la robinetterie et du syphon
Avec dossier arrière.

Dimensions (LxPxH) en mm : 700/1200 x 700 x 900

Poids : 32kg

180.-^{ht}

HYGIÈNE & LAVERIE



LAVE VERRES (panier 400x400)

1 cycle fixe (3min), doseur de produit intégré.
Dimension des paniers : 400 x 400 mm
A prévoir raccordement eau 3/4" + vidange
Livré **avec 2 paniers et 2 bidons** (lavage & rinçage)

Dimensions (LxPxH) en mm : 470 x 535 x 740

Poids : 70kg

Puissance & Voltage : 2.74kW / 230V

350.-ht



LAVE VAISSELLES (panier 500x500)

1 cycle fixe (3min), doseur de produit intégré.
Dimension des paniers : 500 x 500 mm
A prévoir raccordement eau 3/4" + vidange
Livré **avec 2 paniers et 2 bidons** (lavage & rinçage)

Dimensions (LxPxH) en mm : 600 x 640 x 835

Poids : 70kg

Puissance & Voltage : 5.5kW / 400V

400.-ht



LAVE VAISSELLES à CAPOT

3 cycles (60/120/180min) , chargement frontal ou latéral.
Dimension des paniers : 500 x 500 mm
A prévoir raccordement eau 3/4" + vidange
Livré **avec 3 paniers et 2 bidons** (lavage & rinçage)

Dimensions (LxPxH) en mm : 640 x 756 x 1920

Poids : 104kg

Puissance & Voltage : 10.5kW / 400V

700.-ht



ENVIRONNEMENT LAVERIE

Comprenant : -une table d'entrée avec 1 bac et douchette
-une table de sortie
A utiliser avec un lave vaisselle professionnel à capôt.

Dimensions (LxPxH) en mm : 2840 x 750 x 900

(ces dimensions tiennent compte de l'installation avec une machine)

Poids : 40kg

200.-ht

HYGIÈNE & LAVERIE



TUNNEL DE LAVAGE

Tunnel de lavage avec tables d'entrée et de sortie.
4 zones : pré-lavage - lavage - rinçage - séchage
Livré avec **6 paniers (plat/maille/doigt) & 2 bidons** (lavage & rinçage)

Dimensions (LxPxH) en mm : 5800 x 830 x 1520

Poids : >200kg

Puissance & Voltage : 36.5kW / 400V (63A)

tarif sur demande



Paniers/Casiers de laverie

Différentes tailles disponibles,
Pour verres, vaisselles, batterie, couverts.

pièce **10.-ht**



DÉTERGENT DE LAVAGE

SERVICE LAVAGE PLUS, en bidon de 12 ou 25kg
Pour lave-verres & vaisselles.

Bidon de 12 kg : **69.-ht**

Bidon de 25 kg : **128.-ht**

UNIQUEMENT à la VENTE, aucune reprise n'est possible



DÉTERGENT DE RINCAGE

SERVICE RINCAGE PLUS, en bidon de 10 litres.
Pour lave-verres & vaisselles.

Bidon de 10 litres : **68.-ht**

UNIQUEMENT à la VENTE, aucune reprise n'est possible

POUR RESERVER >>>



info@service-equipement.ch

HYGIÈNE & LAVERIE



LIQUIDE VAISSELLE MAINS

VSL NEUTRE, en bidon de 10 litres

Dégraissant moussant et peu parfumé pour le nettoyage à la main de la vaisselle.

Bidon de 10 litres :

32-ht

UNIQUEMENT à la VENTE, aucune reprise n'est possible



SAVON MAINS

SAVOPUR, en bidon de 5 litres

Hydratant, pH neutre et dermo-relaxant
Pour domaine alimentaire

Bidon de 5 litres :

33-ht

UNIQUEMENT à la VENTE, aucune reprise n'est possible



NETTOYANT MULTIFONCTIONS

POLYPLUS, en bidon de 10 litres

Nétoyant-dégraissant universel pour le nettoyage de toutes surfaces et tous supports.

Bidon de 10 litres :

54-ht

UNIQUEMENT à la VENTE, aucune reprise n'est possible



SAC POUBELLES

10 sacs de 110 litres

5.-ht

UNIQUEMENT à la VENTE, aucune reprise n'est possible

POUR RESERVER >>>



info@service-equipement.ch

HYGIÈNE & LAVERIE



NETTOYAGE FOUR automatique

HOT FLUSH, en bidon de 10 litres
Pour fours avec nettoyage automatique

Bidon de 10 litres : **98^{-ht}**

UNIQUEMENT à la VENTE, aucune reprise n'est possible



RINCAGE FOUR automatique

HOT CLEAN, en bidon de 10 litres
Pour fours avec nettoyage automatique

Bidon de 10 litres : **68^{-ht}**

UNIQUEMENT à la VENTE, aucune reprise n'est possible



NETTOYAGE FOUR MANUEL

DECAP FOUR M, en bidon de 10 litres.
Produit de nettoyage pour fours manuel, dissout immédiatement et efficacement les résidus de graisse

Bidon de 10 litres : **68^{-ht}**

UNIQUEMENT à la VENTE, aucune reprise n'est possible



NETTOYAGE FRITEUSE

PASTIGRAS, Dégraissant et nettoyant efficace pour le nettoyage des friteuses.

Utilisation : 2 pastilles pour cuve de 15 litres, 3 pastilles pour cuve de 25 litres rempli d'eau bouillante. Laisser 20 minutes d'ébullition. Vidanger et rincer à l'eau claire.

La boîte : **38^{-ht}**

UNIQUEMENT à la VENTE, aucune reprise n'est possible

MOBILIERS

Que ce soit pour la préparation en cuisine, ou pour le confort de vos convives, vous trouverez ici différentes tables en inox, métal ou bois.

Nous proposons également des stations cocktails et arbres à fondue

CHAISE de TERRASSE	52
CHAISE HAUTE	51
MANGE DEBOUT	52
STATION COCKTAIL	50
TABLE & BANCS	51
TABLE COMMUNALE	50
TABLE HAUTE	51
TABLES INOX	50
TABLE de TERRASSE	52

MOBILIERS



TABLE INOX MOBILE 2000

Table tout inox, centrale
Sur roulettes
Avec étagère basse

Dimensions (LxPxH) en mm : 2000 x 700 x 900

Poids : 50kg

100.-^{ht}



STATION COCKTAIL

Autonome, possibilité de brancher un chauffe eau (sur demande).
Remplissant un rack à bouteille, un rince verre et un petit évier.
Bac à glaçons isolé de 40 litres.

Dimensions (LxPxH) en mm : 1400 x 650 x 1200

Poids : xx kg

450.-^{ht}



TABLE & BANCS BOIS

Ensemble comprenant 1 table et 2 bancs
Pieds pliants, en acier.

Dimensions (LxPxH) en mm : 2200 x 800 x 780

Poids : 60 kg

60.-^{ht}



TABLE & BANCS

Ensemble de 2 bancs et 1 table

Dimensions (LxPxH) en mm : 2000 x 600 x 770

Poids : 80 kg

250.-^{ht}





TABLE HAUTE de BAR

Réalisation robuste en acier et bambou.
Fourni SANS tabouret

Dimensions (LxPxH) en mm : 1500 x 700 x 1050

Poids : 50 kg

250.-^{ht}



MANGE-DEBOUT ACIER

Hauteur du plateau réglable.
Plateau en composit résiné (Ø 59cm)

Dimensions en mm : 930/1200 (hauteur)

Poids : 8 kg

50.-^{ht}

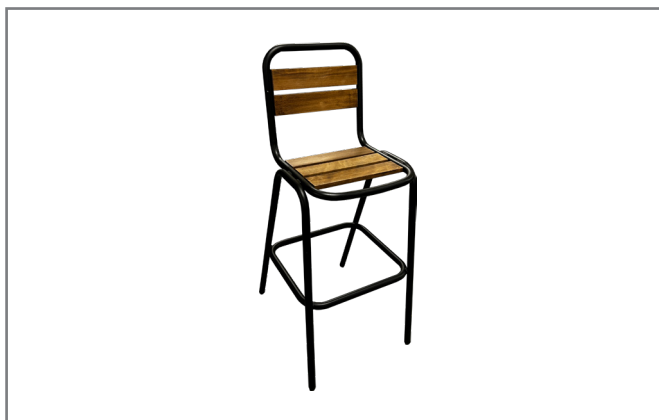

CHAISE HAUTE

En acier noir
Assise en bois traité

Dimensions (LxPxH) en mm : 790 (hauteur de l'assise)

Poids : 5 kg

30.-^{ht}



TABLE MANGE DEBOUT

Plateau en bois
Fourni sans chaise

Dimensions (LxPxH) en mm : 2500 x 480 x 1140

Poids : 70 kg

150.-^{ht}



MOBILIERS



TABLE de TERRASSE

Ronde ou carrée,
Pied en métal noir

Dimensions : Hauteur plateau 75cm

Poids : 8 kg

40.-^{ht}



CHAISE de TERRASSE

En métal noir et assise en bois traité.
Empilable.

Dimensions : Hauteur assise 45cm

Poids : 4 kg

20.-^{ht}



ARTS DE LA TABLE

Nous vous proposons dans cette catégorie des assiettes , verres, panier à pains . Idéal pour vos réceptions, que vous soyez traitreurs ou particuliers .

ASSIETTES CREUSES	54
ASSIETTES PLATES	55
COUVERTS	56
CORBEILLE	56
TASSES	57
VERRES	57

ARTS DE LA TABLE



Assiette CREUSE Ø24cm

Churchill Super Vitrifried Stonecast® Barley White

Capacité : 28.4 cl

Référence : SWHSWBM1

2.-^{nt}/pièce



Assiette CREUSE Ø28cm

Churchill Super Vitrifried Stonecast® Barley White

Capacité : 46.8 cl

Référence : SWHSWBL1

2.-^{nt}/pièce



Coupelle Ø11.6cm

Churchill Super Vitrifried Stonecast® Barley White

Capacité : 20 cl

Référence : SWHSBSB61

2.-^{nt}/pièce



Assiette PETITE Rectangle 20cm

Churchill Super Vitrifried Stonecast® Barley White

Référence : SWHSXO71

2.-^{nt}/pièce



Assiette PLATE Ø28.8cm

Churchill Super Vitrifried Stonecast® Barley White

Référence : SWHSEV111

2.-^{nt}/pièce



Assiette PLATE Ø26cm

Churchill Super Vitrifried Stonecast® Barley White

Référence : SWHSEV101

2.-^{nt}/pièce



Assiette PLATE Ø26cm

Churchill Super Vitrifried Stonecast® Barley White

Référence : SWHSEVP81

2.-^{nt}/pièce



Assiette PLATE Triangle 22.9cm

Churchill Super Vitrifried Stonecast® Barley White

Référence : SWHSTR91

2.-^{nt}/pièce



ARTS DE LA TABLE



Assiette PLATE Ø21.7cm

Churchill Super Vitrifried Stonecast® Raw Black
Aspect granuleux

Référence : SRBLEVP81

2.-^{nt}/pièce



Assiette CREUSE Ø24.8cm

Churchill Super Vitrifried Stonecast® Raw Black
Aspect granuleux

Capacité : 113.6 cl

Référence : SRBLEVB91

2.-^{nt}/pièce



Couverts CABANA

En acier inoxydable, finition miroir.

060034 : Couteau à steak

060023 : Fourchette de table

060021 : Cuillère de table

060033 : Couteau à dessert

060029 : Fourchette à dessert

060365 : Cuillère à café

1.50^{nt}/pièce



Corbeille en tissu

85% coton et 15% polyester - Tissu effet denim

Lavable en machine à 30 °C max

Dimensions : 11.5cm

Référence : 573422

5.-^{nt}/pièce



Verres à pied

Verre cristallin
Buvant ultra fin

532049 : 44cl - hauteur 22.7cm

532045 : 35cl - hauteur 21cm

3.-^{ht}/pièce



Verre à eau/jus

Cristallin.
Buvant fin taillé à froid au laser pour une sensation agréable
aux lèvres

031750 : 38cl - hauteur 10cm

3.-^{ht}/pièce



Tasse en verre blanc

Verre trempé blanc

531252 : 21.5cl - Hauteur 9 cm - Ø 8cm

2.-^{ht}/pièce



Tasse en verre

En verre trempé

050495 : 9cl - Hauteur 7.1cm - Ø 6cm

2.-^{ht}/pièce



Une demande particulière ?

Une location longue durée ?

Une demande d'offre ?

Des questions sur nos produits ?

Contactez-nous par mail depuis notre site web :
<https://service-equipement.ch>

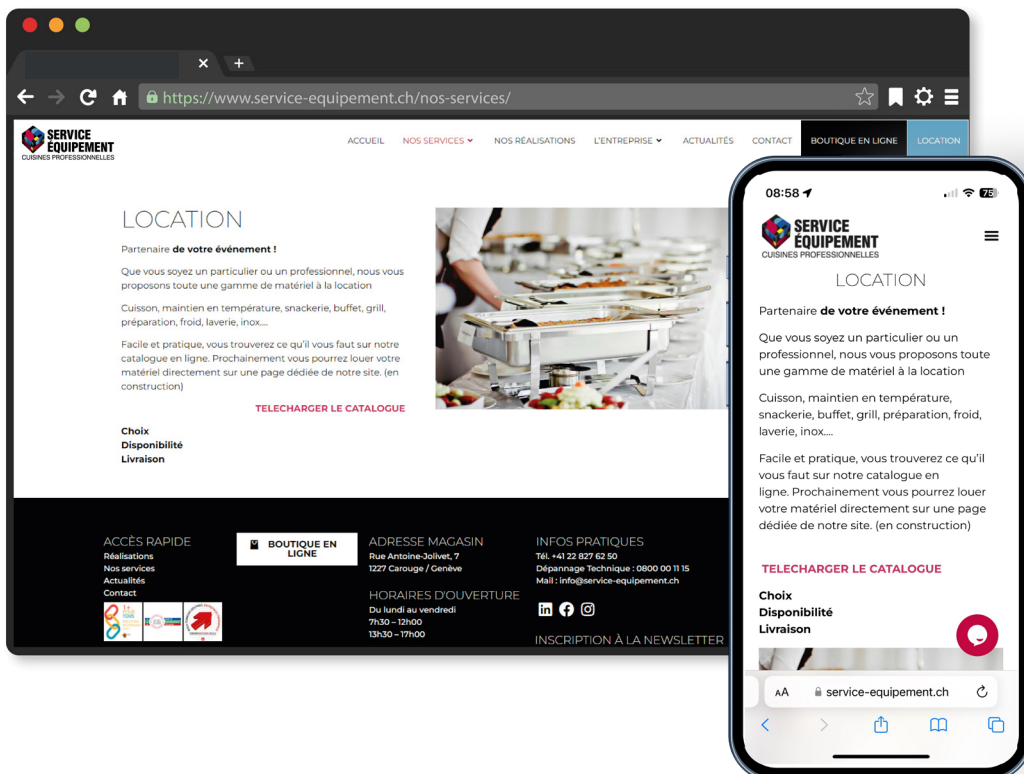

Télécharger notre catalogue
sur votre smartphone



PARTENAIRE DE VOTRE ÉVÈNEMENT





SERVICE ÉQUIPEMENT

CUISINES PROFESSIONNELLES



**Rue Antoine Jolivet, 7
1227 Carouge / GENÈVE**

+41 22 827 62 50 - info@service-equipement.ch
www.service-equipement.ch